

**Podkładka Płytki Blaszka uziemiająca paneli PV (opak. 8szt)  
V-TAC**

SKU 11395 EAN 3800157690232

Produkty powiązane (SKU): ---

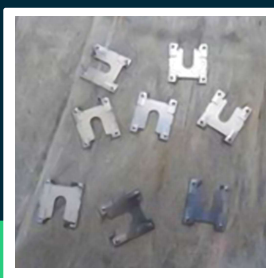

## SPECYFIKACJA TECHNICZNA

Symbol	11395
Kod kreskowy EAN	3800157690232
Seria	Fotowoltaika
Typ	Akcesoria elektryczne
Waga produktu	0,1
Certyfikaty	CE, EMC, ROHS
Marka	V-TAC
Gwarancja	2 Lata
Opakowanie zbiorcze	8
ETIM	EC001751
Kod CN	8539 52 00

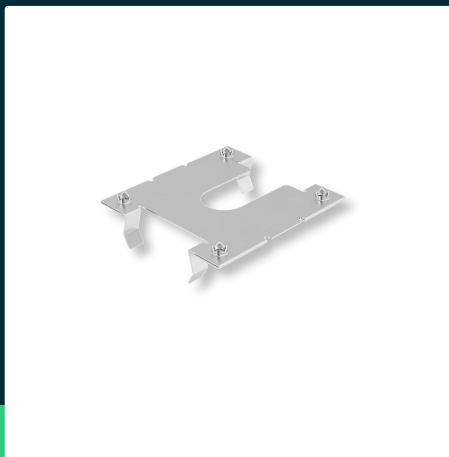

**Podkładka Płytką Blaszka uziemiająca paneli PV (opak. 8szt)**  
**V-TAC**

SKU 11395 EAN 3800157690232

Produkty powiązane (SKU): ---

## Opis produktu